

# B3

## מדריך הפעלה מקוצר 2011



**SUBARU**



כלי הרכב יכולים להיות שונים מעט מן התמונה המוצגת.

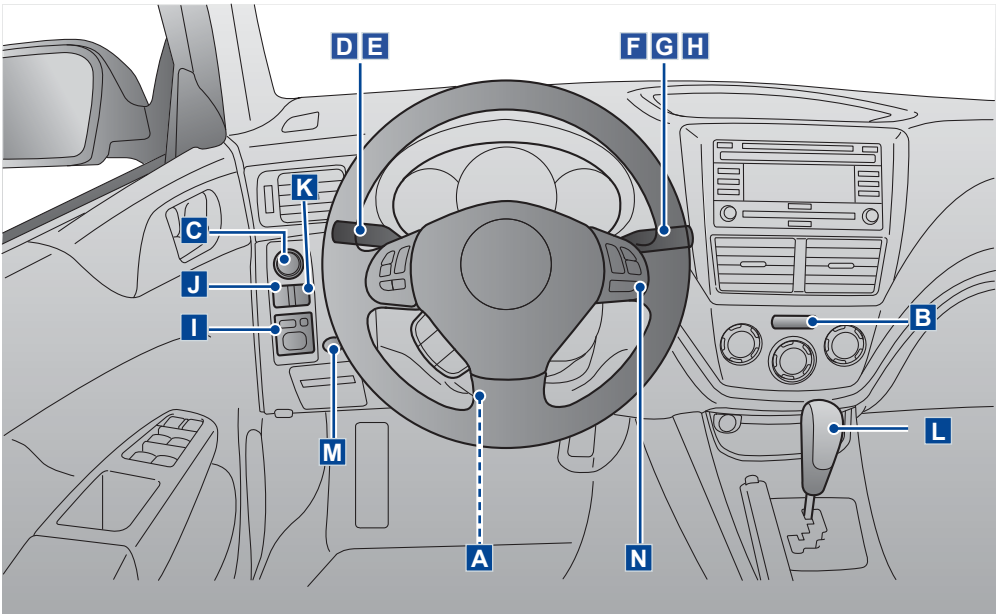

## A לגלגל ההגה עם כוונון גובה / עומק



משוך את ידית הנהיגה של לגלגל ההגה כלפי מטה. הזז את לגלגל ההגה לגובה הרצוי. משוך את הידית כלפי מעלה כדי לנעול את מוט ההגה. ודא שגלגל ההגה נעול היטב.

## B איתות חירום

כדי להפעיל, לחץ על הכפתור. השתמש במצבי חירום.



## C לחצן ההתנעה (אם קיים)

### כדי להתניע את המנוע,

1. שב במושב הנהג כשהמפתח החכם עליך.
2. ודא שבלם החניה מופעל.
3. ודא שידית ההילוכים במצב "P" (ת"ה אוטומטית) או בהילוך סרק (ת"ה ידנית).
4. לחץ על דוושת הבלם (ת"ה אוטומטית) או הבלם והמצמד (ת"ה ידנית) עד שצבע נורית החיווי שעל לחצן ההתנעה משתנה לירוק.
5. תוך לחיצה על דוושת הבלם (ת"ה אוטומטית) או הבלם והמצמד (ת"ה ידנית), לחץ על לחצן ההתנעה.



### כדי לדומם את המנוע,

1. עצור את הרכב לגמרי.
  2. העבר את ידית ההילוכים למצב "P" (רכב עם ת"ה אוטומטית).
  3. לחץ על לחצן ההתנעה.
- בכל לחיצה על לחצן ההתנעה מבלי ללחוץ על דוושת הבלם (ת"ה אוטומטית) או המצמד (ת"ה ידנית), אספקת המתח מופעלת לפי הסדר הבא: "OFF" → "ACC" → "ON" → "OFF"

**1 פנסים ראשיים**

להפעלה, סובב את הכפתור למצב: : פנסי חניה קדמיים, תאורת לוח המכשירים, פנסים אחוריים ותאורת לוחית רישוי פועלים.  
: הפנסים הראשיים דולקים.

**2 החלפת אורות גבוהים/נמוכים**

כדי לעבור לאורות גבוהים, דחף את הידית קדימה.  
כדי לחזור לאורות נמוכים, משוך את הידית למצב המנוחה.  
כדי להבהב באורות הגבוהים, משוך את הידית לאחור והרפה.

**3 איתות**

הזז את הידית כלפי מעלה או מטה.

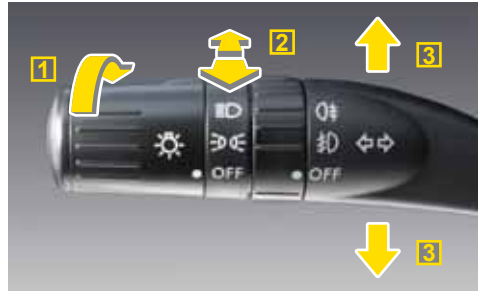

גם כשמוציאים את המפתח מתג ההתנעה (רכב ללא לחצן התנעה), או כשמתג ההתנעה במצב מנותק (רכב עם לחצן התנעה) והפנסים כבויים, ניתן להפעיל שוב את הפנסים על ידי העברת מתג הפעלת הפנסים ממצב "OFF" למצב " " או " ".  
כדי למנוע את התרוקנות המצבר, ודא לפני עזיבת הרכב שמתג הפעלת הפנסים במצב "OFF".

**E פנסי ערפל****פנסי ערפל קדמיים (אם קיימים)**

כדי להדליק את הפנסים, סובב את הבורר למצב " ". פנסי הערפל הקדמיים פועלים רק כשמתג הפנסים הראשיים במצב " " או " ".

**פנסי ערפל אחוריים (רכב עם פנסי ערפל קדמיים)**

כדי להדליק את הפנסים, סובב את הבורר למצב " ". הבורר חוזר למצב " " באופן אוטומטי. כדי לכבות את פנסי הערפל האחוריים, סובב שוב את הבורר למצב " ", או סובב אותו למצב "OFF". פנסי הערפל האחוריים פועלים רק כשמתג הפנסים הראשיים במצב " " או כשפנסי הערפל הקדמיים דולקים.

**פנסי ערפל אחוריים (רכב ללא פנסי ערפל קדמיים)**

כדי להדליק את הפנסים, סובב את הבורר למצב " ". הבורר חוזר למצב "OFF" באופן אוטומטי. כדי לכבות את פנסי הערפל האחוריים, סובב את הבורר שוב למצב " ". פנסי הערפל האחוריים פועלים רק כשמתג הפנסים הראשיים במצב " ".

**F מגב ושוטף שמשה קדמית****1 מגב**

להפעלה, הזז את הידית כלפי מטה אל המצבים הבאים:  
נקישה ראשונה / : פעולה לסירוגין  
נקישה שנייה / LO : מהירות נמוכה  
נקישה שלישית / HI : מהירות גבוהה

**2 ניגוב יחיד**

כדי לבצע ניגוב אחד במגב, משוך את הידית לאחור.

**3 תדירות הפעולה לסירוגין**

כדי לשנות את תדירות הפעולה, סובב את הבורר.

**4 שוטף שמשה**

להזדת נזול שטיפה, לחץ על הכפתור.



דלתות 5

**G מגב ושוטף שמשה אחורית (אם קיים)****מגב**

להפעלה, סובב את הכפתור למצב:

INT : פעולה לסירוגין

אם לאחר מכן מעבירים את ידית היילוכים למצב "R" (ת"ה אוטומטית) או להילוך אחורי (ת"ה ידנית), המגב האחורי יעבור לפעולה רצופה.

ON : פעולה רצופה

**שוטף שמשה**

סובב את הכפתור למצב " ". המגב ושוטף השמשה פועלים עד לשחרור הכפתור.



דלתות 5

## H שוטף פנסים (אם קיים)

כדי לשתוף את זגוגיות הפנסים, לחץ על הכפתור למשך יותר משנייה אחת. שוטף הפנסים פועל ביחד עם שוטף השמשה הקדמית. הוא פועל רק כשמתג הפנסים במצב "ON".



5 דלתות

## I מתגי כוונון מראות הצד

מתג ההתנעה צריך להיות במצב "ACC" או "ON".  
כדי לבחור באחת המראות, לחץ על אחד הצדדים של המתג [1],  
"L" עבור המראה השמאלית, "R" עבור הימנית.  
כדי לכוון את המראה, לחץ על המתג [2] בכיוון הרצוי.



מתג קיפול מראות חשמלי [3] (אם קיים)  
לחץ על המתג [3] כדי לקפל את מראות הצד. לחץ שוב כדי לפתוח אותן.

## J בקרת בהירות התאורה

כדי לכוון את בהירות תצוגת המידע ותאורת לוח המכשירים, סובב את הבורר.  
כשהבורר מסובב עד הסוף כלפי מעלה למצב "●", בהירות הצג תהיה מקסימלית ופעולת העמעום האוטומטי לא תפעל כלל.



## K כפתור כוונון ידני של הפנסים הראשיים (אם קיים)

כדי לכוון את גובה אלומות הפנסים הראשיים, סובב את הכפתור.  
\* עבור כלי רכב בעלי פנסי קסנון, כוונון הפנסים מתבצע באופן אוטומטי.



P = חניה

כדי להוציא את ידית ההילוכים ממצב חניה, לחץ בכוח על דוושת הבלם.

R = הילוך אחורי

N = הילוך סרק  
לא משולב כל הילוך.

D = נסיעה

לנהיגה רגילה: התיבה משלבת באופן אוטומטי הילוכים מההילוך הראשון ועד הרביעי.

**מצב ספורט:**

במצב ספורט משתמשים כשיש צורך בכוח לצורך האצה מהירה או נסיעה בעלייה. כדי לעבור למצב ספורט, פשוט העבר את הידית ממצב "D" לחריץ השילוב הידני. נורית "SPORT" תידלק בלוח המחוונים.

**מצב ידני:**

כדי לבחור במצב ידני, העבר את הידית ממצב "D" לחריץ השילוב הידני ואז הזז אותה לצד "+" או "-". דחוף את הידית לצד "+" כדי לשלב להילוך הבא הגבוה יותר. משוך את הידית לצד "-" כדי לשלב להילוך הבא הנמוך יותר.

## M מתג ניטרול מערכת בקרת היציבות (אם קיימת)

כדי לנטרל את מערכת בקרת היציבות, לחץ על הכפתור. נורית "OFF" המחוונים תידלק. אין לנטרל את המערכת אלא אם הדבר דרוש בהחלט.



## N בקרת שיט (אם קיימת)

בקרת השיט פועלת כשמהירות הרכב היא 40 קמ"ש ומעלה.

1 הפעלה: לחץ על הכפתור "CRUISE".

2 קביעת מהירות: כשהרכב במהירות הנדרשת, לחץ על הכפתור "SET/COAST" ושחרר אותו.

3 האצה: לחץ על הכפתור "RES/ACC" והחזק אותו. שחרר אותו כשהרכב מגיע למהירות הנדרשת, או לחץ על דוושת ההאצה, לחץ על הכפתור "SET/COAST" ושחרר אותו כשהרכב מגיע למהירות הנדרשת. (האצה בהדרגה: לחץ לחיצות מהירות על כפתור "RES/ACC". כל לחיצה = פלוס 1 ק"מ)

4 האטה: לחץ על הכפתור "SET/COAST" והחזק אותו. שחרר אותו כשהרכב מגיע למהירות הנדרשת, או לחץ על דוושת הבלם, לחץ על הכפתור "SET/COAST" ושחרר אותו כשהרכב מגיע למהירות הנדרשת. (האטה בהדרגה: לחץ לחיצות מהירות על כפתור "SET/COAST". כל לחיצה = מינוס 1 ק"מ)

5 ביטול זמני: לחץ על כפתור "CANCEL" או לחץ על דוושת הבלם (ת"ה אוטומטית), דוושת המצמד (ת"ה ידנית) או העבר את ידית ההילוכים למצב "N" (ת"ה אוטומטית) או להילוך סרק (ת"ה ידנית). חזרה למהירות שנקבעה לאחר ביטול: לחץ על כפתור "RES/ACC" ושחרר אותו.

6 כיבוי: לחץ על הכפתור "CRUISE". בקרת השיט כבית תמיד כשמעבירים את מתג

ההתנעה למצב "ACC" או "LOCK" / "OFF".



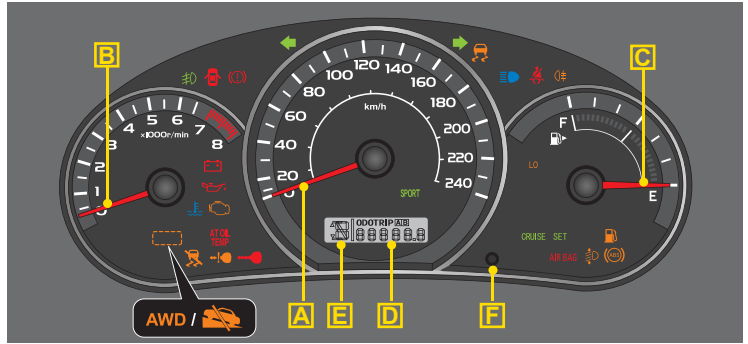

דגמי XV (למעט דגמי XV עם מנוע דיזל)

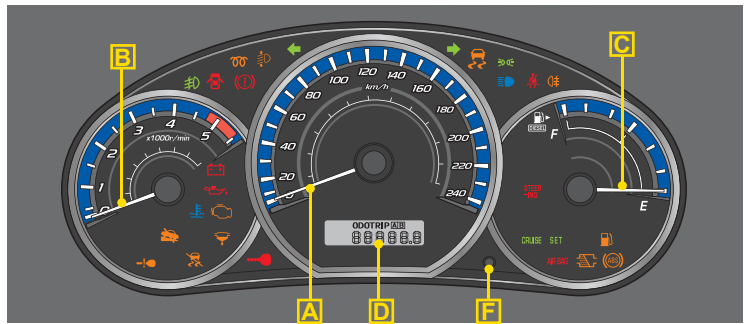

דגמים עם מנוע דיזל

**B** מד סיבובי מנוע

**A** מד מהירות

**D** מונה מרחק / מונה מרחק מתאפס

**C** מד דלק

**F** כפתור בחירת מונה מרחק נסיעה A/B ואיפוס

**E** נורית חייווי מצב ידית ההילוכים וההילוך המשולב (דגמים עם תיבת הילוכים אוטומטית)

לחץ כדי לעבור בין נסיעה A ונסיעה B.  
לחץ והחזק כדי לאפס את מונה הנסיעה הנבחר.

כשנבחר מצב דינ, מוצג ההילוך המשולב.  
נוריות בצורת חצים מציינות אם ניתן לשלב הילוך גבוה יותר  
ואם ניתן לשלב הילוך נמוך יותר.

# נוריות חיווי ואזהרה עיקריות

לגבי הפעולות שיש לנקוט בהן עבור כל נורית שנדלקת, עיין במדריך תפעול הרכב. אם יש צורך, פנה למרכז שירות מורשה סובארו.

<p><b>הנראת מערכת כריות אוויר</b></p> <p><b>AIR BAG</b></p> <p>כריות האוויר הקדמית, הצדיות וכריות הווילון או מערכות הקדם מותחן של חגורות הבטיחות.</p>	<p><b>הנראת חגורות בטיחות</b></p> <p>מזכירה לנהג להדק את חגורת הבטיחות.</p> 
<p><b>הנראת טעינה</b></p> <p>תקלה במערכת הטעינה.</p> 	<p><b>נורית חיווי תקלה (בדוק מנוע)</b></p> <p>תקלה במערכת בקרת מנוע/זיהום אוויר.</p> 
<p><b>הנראת טמפרטורת נוזל ת"ה אוטומטית</b></p> <p>טמפרטורת נוזל תיבת ההילוכים האוטומטית גבוהה מדי / תקלה במערכת בקרת תיבת ההילוכים האוטומטית.</p> <p><b>AT OIL TEMP</b></p>	<p><b>הנראת לחץ שמן</b></p> <p>לחץ שמן מנוע נמוך מדי.</p> 
<p><b>הנראת מערכת הבלמים</b></p> <p>בלם חניה מופעל / מפלס נוזל נמוך / תקלת מערכת EBD.</p> 	<p><b>הנראת מערכת ABS</b></p> <p>תקלה במערכת ABS / תקלה במערכת EBD.</p> 
<p><b>הנראת דלת פתוחה</b></p> <p>דלת או דלת תא מטען אינה סגורה היטב.</p> 	<p><b>הנראת מפלס דלק נמוך</b></p> <p>מפלס דלק נמוך. תדלק מיד.</p> 
<p><b>הנראת מערכת עזר לזינוק בעלייה (אם קיימת)</b></p> <p>תקלה במערכת העזר לזינוק בעלייה.</p> 	<p><b>הנראת מערכת הנעה כפולה (ת"ה אוטומטית)</b></p> <p>הנעה כפולה מנותקת / מותקנים צמיגים בעלי קוטר שונה.</p> <p><b>AWD</b></p>
<p><b>הנראת מערכת בקרת יציבות / חיווי ניתוק מערכת בקרת יציבות (אם קיימת)</b></p> <p>תקלה במערכת בקרת היציבות / מערכת בקרת היציבות מנוטרלת.</p> 	<p><b>הנראת כוונון אוטומטי של הפנסים הראשיים (אם קיים)</b></p> <p>מערכת הכוונון האוטומטי של הפנסים אינה פועלת באופן תקין.</p> 
<p><b>נורית חיווי מתגי קדם חיומום (מנוע דיזל)</b></p> <p>המנוע לא יותנע בטמפרטורה נמוכה. המתן כד שנורית חיווי זו תכבה.</p> 	<p><b>הנראת המפתח החכם (אם קיים)</b></p> <p>המפתח החכם אינו נמצא בתוך הרכב.</p> 
<p><b>חיווי טמפרטורת נוזל קירור נמוכה / הנראת טמפרטורת נוזל קירור גבוהה</b></p> <p>דולקת כבחול: המנוע אינו חם דיו. דולקת/מהבהבת באדום: התחממות יתר של המנוע/כמעט התחממות יתר. הבהוב באדום וכחול לסרוגין: תקלה במערכת החשמלית.</p> 	
<p><b>הנראת מסנן חלקיקים (מנוע דיזל)</b></p> <p><b>דולקת:</b> המסנן אינו יכול לשרוף באופן אוטומטי את הפיח וכמות החלקיקים שהצטברה עברה את הגבול המותר. <b>מהבהבת:</b> פנה למרכז שירות מורשה סובארו.</p> 	<p><b>הנראת מסנן דלק (מנוע דיזל)</b></p> <p>המים שהצטברו במסנן הדלק הגיעו למפלס מסוים. פנה למרכז שירות מורשה סובארו לניקוז המים. <b>אסור לנסוע ברכב כשנורית זו דולקת.</b></p> 

\* חלק מנוריות החיווי/אזהרה נדלקות למשך מספר שניות לצורך בדיקה עצמית כאשר מעבירים את מתג ההתנעה למצב ON.

# מושב, חגורת בטיחות



5 דלתות

## A כונון המושב הקדמי

### מושב חשמלי (מושב הנהג, אם קיים)

- 1 כונון קדימה ולאחור: הזז את המתג קדימה או לאחור.
- 2 זווית כרית המושב: משוך את הצד הקדמי של המתג כלפי מעלה או לחץ כלפי מטה.
- 3 כונון גובה המושב: משוך את הצד האחורי של המתג כלפי מעלה או לחץ כלפי מטה.
- 4 הטיית גב המושב: הזז את המתג קדימה או לאחור.



### מושב ידני (אם קיים)

- 1 כונון קדימה ולאחור: משוך את המוט כלפי מעלה והזז את המושב קדימה או לאחור.
- 2 כונון גובה המושב (מושב הנהג בלבד): משוך את הידית כלפי מעלה כדי להגביה את המושב. דחף אותה כלפי מטה כדי להנמיך אותו.
- 3 הטיית גב המושב: משוך את הידית כלפי מעלה והזז את גב המושב קדימה או לאחור.



## C חימום המושב (אם קיים)

כדי לחמם את המושב, לחץ על צד "LO" (לחימום רגיל) או "HI" (לחימום מהיר) של המתג.



## B גובה נקודת העיגון של חגורת הבטיחות הקדמית

כדי להנמיך את נקודת העיגון, משוך את כפתור השחרור והזז את נקודת העיגון כלפי מטה. כדי להגביה את נקודת העיגון, הזז אותה כלפי מעלה.



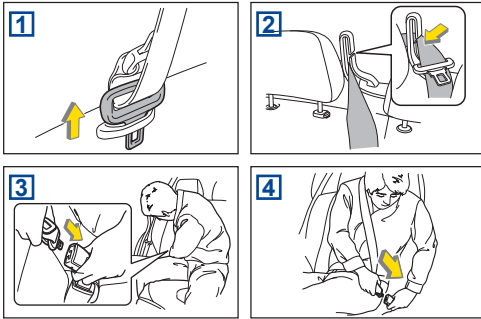

**חגירת חגורת הבטיחות:**

**1** משוך את חגורת הבטיחות מהתפס שמתחת לשמשה האחורית הימנית.

**2** העבר את החגורה דרך מוביל החגורה.

**3** חבר את הלשונית למחבר.

**4** הדק את החגורה באופן הרגיל.

כדי לנתק את המחבר מהאבזם, הכנס מפתח או חפץ חד אחר לחריץ באבזם. לפרטים עיין בפרק 1 במדריך תפעול הרכב.

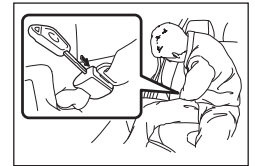

**F** כוונן משענת הראש

כדי להגביה את משענת הראש, משוך אותה כלפי מעלה.  
כדי להנמיך, לחץ על כפתור השחרור ודחף אותה כלפי מטה.

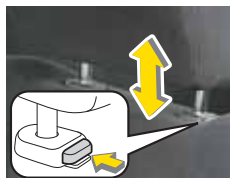

**E** קיפול גב המושב האחורי

כדי לקפל את גב המושב האחורי, משוך את הכפתור והורד את גב המושב.



**G** מוטות עיגון ISOFIX

מוטות עיגון ISOFIX מאפשרים להתקין מערכת בטיחות לילדים מסוג ISOFIX. הם נמצאים בנקודות המפגש בין כרית המושב וגב המושב. לפרטים עיין בפרק 1 במדריך תפעול הרכב.

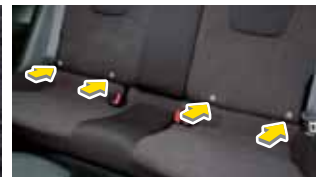

**H** נקודות עיגון עליונות

נקודות העיגון העליונות מיועדות להתקנת מושב בטיחות לילדים בעל רצועת עיגון עליונה. הן נמצאות בתא המטען (5 דלתות) או על המדף האחורי המושב האחורי (4 דלתות). לפרטים עיין בפרק 1 במדריך תפעול הרכב.



4 דלתות

5 דלתות

# מנעולי דלתות וחלונות

כניסה על ידי שלט רחוק (אם קיים)

שחרור נעילת כל הדלתות (ודלת תא המטען): לחץ על "🔓".  
נעילת כל הדלתות (ודלת תא המטען): לחץ על "🔒".  
שחרור נעילת דלת תא המטען (דגמי 5 דלתות): לחץ על "🔓" או "🔒".  
פתיחת מכסה תא המטען (דגמי 4 דלתות): לחץ על "🔓" או "🔒".  
למשך מעל 1.5 שניות.



מפתח חכם



מפתח עם שלט רחוק

פעולת כניסה עם מפתח חכם (אם קיים)

שחרור נעילת כל הדלתות (ודלת תא המטען):  
כשהמפתח החכם עליך, החזק בידית הדלת.  
פתיחת דלת תא המטען:  
לחץ על כפתור פתיחת דלת תא המטען [2] (5 דלתות)  
כשהמפתח החכם עליך. נעילת כל הדלתות תשתחרר.  
פתיחת מכסה תא המטען:  
לחץ על כפתור פתיחת מכסה תא המטען [3] (4 דלתות)  
כשהמפתח החכם עליך.  
נעילת כל הדלתות (ודלת תא המטען):  
לחץ על כפתור נעילת הדלתות [1] או כפתור הנעילה  
האחורי [4] (5 דלתות) כשהמפתח החכם עליך.

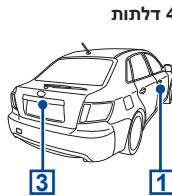

4 דלתות

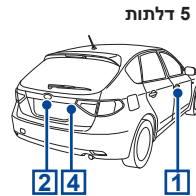

5 דלתות



מפתח חכם

פתיחת דלת תא המטען (5 דלתות)

כדי לפתוח את דלת תא המטען, ראשית שחרר את נעילת דלת תא המטען, ואז לחץ על כפתור פתיחת דלת תא המטען.  
ברכב עם מערכת התנעה חכמה, דלת תא המטען נפתחת, כשהיא אינה נעולה, על ידי לחיצה על כפתור פתיחת דלת תא המטען כאשר המפתח החכם עליך.



ידיית שחרור מכסה פתח התדלוק

כדי לפתוח את מכסה פתח התדלוק, משוך את הידיית כלפי מעלה.



4 דלתות



5 דלתות

ידיית שחרור מכסה תא המטען (4 דלתות)

כדי לפתוח את מכסה תא המטען, משוך את הידיית כלפי מעלה.



שחרור מנעול מכסה המנוע

כדי לפתוח את מכסה המנוע, משוך את הידיית לאחור.



מתג ההתנעה צריך להיות במצב "ON".

### 1 חלון הנהג

**פתיחה אוטומטית:** לחץ על המתג כלפי מטה בכוח ושחרר אותו. החלון ירד עד הסוף. כדי לעצור, משוך את המתג לאחור משיכה קצרה. לחץ לחיצה קלה והרפה כדי לפתוח בדרך הרגילה.

**סגירה אוטומטית:** משוך את המתג כלפי מעלה בכוח ושחרר אותו. החלון יעלה עד הסוף. כדי לעצור, לחץ על המתג לחיצה קצרה קדימה. משוך משיכה קלה והרפה כדי לסגור בדרך הרגילה.

### 2 חלונות הנוסעים (קדמי ואחוריים)

לחץ את המתג כלפי מטה והחזק אותו כדי לפתוח. משוך אותו כלפי מעלה והחזק אותו כדי לסגור.

### 3 מתג נעילה

לחץ על הכפתור " " למטה עד לנקישה. רק חלון הנהג יפעל.  
לחץ שוב, וחלונות הנוסעים יפעלו שוב.



### נעילת דלתות חשמלית

כדי לנעול את כל הדלתות ודלת תא המטען, לחץ על הצד הקדמי של המתג. כדי לשחרר את נעילת כל הדלתות ודלת תא המטען, לחץ על הצד האחורי של המתג.



### מנעולי בטיחות ילדים

נמצאים בשולי הדלתות האחוריות. כשהכפתורים במצב נעול, לא ניתן לפתוח את הדלתות האחוריות מבפנים.



### גגון שמש (אם קיים)

#### 1 הזזה:

לחץ על המתג "OPEN / CLOSE" לאחור כדי לפתוח וקדימה כדי לסגור.

#### 2 הטיה:

לחץ על הצד האחורי של המתג "UP / DOWN" כדי להגביה ועל הצד הקדמי כדי להנמיך.



# בקרת אקלים

## מערכת בקרת אקלים (אם קיימת)

שימוש כמערכת בקרת אקלים אוטומטית לגמרי (מצב AUTO)

הזז את הבורר [C] לטמפרטורה הרצויה, העבר את יתר הבוררים והכפתורים למצבים המתוארים להלן.

– בורר [A] : מצב AUTO

– בורר [B] : מצב AUTO

פעולות המערכת יעברו למצב אוטומטי ויבוקרו באופן אוטומטי.



שימוש כמערכת בקרת אקלים אוטומטית למחצה

כל פעולה המכוונת למצב AUTO מבוקרת באופן אוטומטי. כל פעולה שאינה במצב AUTO ניתנת לכוונון לפי הצורך.

### B בורר בקרת כיוון זרימת אוויר / הפשרת שמש קדמית

סובב את הבורר למצב AUTO או למצב הרצוי. כדי להפשיר את השמשה הקדמית, העבר את הבורר למצב "☀" או "☂" או "☃".

### D כפתור בחירת כניסת אוויר

לחץ על כפתור "☃" כדי לבחור במקור האוויר. מופעל (סחרור אוויר): נורית החיווי דולקת. מנותק (אוויר חיצוני): נורית החיווי כבית.

### F כפתור מיזוג אוויר

לחץ על כפתור "A/C" כדי להפעיל או להפסיק את מיזוג האוויר.

ON : נורית החיווי דולקת.

OFF : נורית החיווי כבית.

### A בורר בקרת מהירות המאוורר

סובב את הבורר למצב AUTO או למצב מהירות המאוורר הרצויה.

### C בורר בקרת טמפרטורה

סובב את הבורר לטמפרטורה הפנימית הרצויה.

### E הפשרת שמש אחורית / הפשרת מראת צד (אם קיימת) / הפשרת מגב קדמי (אם קיימת)

לחץ על הכפתור "☃" כדי להפעיל את הפשרת השמשה האחורית, הפשרת מראות הצד (אם קיימת) או הפשרת המגב (אם קיימת). הפעולה נפסקת באופן אוטומטי לאחר כ-15 דקות.

## מיזוג אוויר ידני (אם קיים)

### A בורר בקרת כיוון זרימת אוויר / הפשרת שמש קדמית

סובב את הבורר כדי לבחור בכיוון זרימת האוויר הרצוי. כדי להפשיר את השמשה הקדמית, העבר את הבורר למצב "☀" או "☂" או "☃".

### B בורר בקרת מהירות המאוורר

סובב את הבורר כדי להפעיל וכדי לבחור במהירות המאוורר.

### D הפשרת שמש אחורית / הפשרת מראת צד (אם קיימת) / הפשרת מגב קדמי (אם קיימת)

לחץ על הכפתור "☃" כדי להפעיל את הפשרת השמשה האחורית, הפשרת מראות הצד (אם קיימת) או הפשרת המגב (אם קיימת). הפעולה נפסקת באופן אוטומטי לאחר כ-15 דקות.

### F כפתור מיזוג אוויר (אם קיים)

לחץ על כפתור "A/C" כדי להפעיל או להפסיק את מיזוג האוויר.

ON : נורית החיווי דולקת.

OFF : נורית החיווי כבית.



### C בורר בקרת טמפרטורה

סובב את הבורר לטמפרטורה הרצויה.

### E כפתור בחירת כניסת אוויר

לחץ על כפתור "☃" כדי לבחור במקור האוויר.

מופעל (סחרור אוויר): נורית החיווי דולקת.

מנותק (אוויר חיצוני): נורית החיווי כבית.

## הפעלת הרדיו

## A מתג הפעלה ובקרת עוצמת שמע

לחץ על המתג כדי להפעיל או לכבות. סובב את הבורר "VOLUME" כדי לכוון את עוצמת השמע.

## B בקרת צליל ואיזון

לחץ על המתג כדי לבחור במצבי הבקרה הרצויים. סובב את הבורר כדי לבצע את הכוונן בכל מצב.

## C תפריט

לחץ על הכפתור "MENU" כדי לבחור בתפריט מצבי בקרת השמע.

## E כוונן תחנות ידני

סובב את הבורר "TUNE" בכיוון השעון כדי לכוון לתדר גבוה יותר, ונגד כיוון השעון לתדר נמוך יותר.

## G סריקת תדרים (SCAN)

לחיצה על כפתור "SCAN/A.S" מעבירה את הרדיו למצב סריקת תדרים. לחיצה על הכפתור למשך מעל 1.5 שניות מאפשרת להשתמש בפעולת השמירה האוטומטית בזיכרון.

## I חיפוש תחנות מקומי (אם קיים)

לחץ על הכפתור "RDS" למשך לפחות 1.5 שניות כדי להפעיל או להפסיק את פעולת חיפוש התחנות המקומי כשהרדיו פועל.

## K השמעת תקליטור

כדי להשמיע תקליטור, לחץ על כפתור "CD/AUX".

## M הרצה קדימה והרצה לאחור

לחץ ברציפות על "▶▶" כדי להריץ קדימה. שחרר כדי לעצור. לחץ ברציפות על "◀◀" כדי להריץ לאחור. שחרר כדי לעצור.

## O השמעה אקראית

כדי להשמיע קטעים/קבצים בסדר אקראי, לחץ על "RPT/RDM" למשך 0.5 שנייה או יותר במהלך השמעת קטע/קובץ.

## Q בחירת תצוגה

לחץ על "TEXT" במהלך השמעה כדי להציג את הזמן, שם התקליטור, שם הקטע, המבצע וכדומה. לחץ על הכפתור למשך מעל 0.5 שנייה כדי להריץ את הטקסט.

## S הוצאת התקליטור

לחץ על "▲" כדי להוציא את התקליטור.



התמונה לעיל היא דוגמה של מערכת שמע. עבור מערכות שמע אחרות, עיין במדריך תפעול הרכב.

## D בחירת FM/AM

כדי להפעיל את הרדיו, לחץ על כפתור "FM/AM" כשהרדיו כבוי.

## F חיפוש תחנות (SEEK)

לחץ לחיצה קצרה על "◀◀" או "▶▶" כדי לקלוט את התחנה הבאה הזמינה.

## H שמירת תחנות בזיכרון

לחץ על אחד מכפתורי התחנות למשך מעל 1.5 שניות כדי לשמור בזיכרון את תדר התחנה.

## הפעלת נגן התקליטורים

## J הכנסת תקליטור

הכנס תקליטור לחריץ כשהצד המודפס כלפי מעלה. הנגן ימשוך באופן אוטומטי את התקליטור למקומו.

## L בחירת קטע מתחילתו

סובב את הבורר "TRACK" בכיוון השעון כדי לדלג לתחילת הקטע/קובץ הבא. סובב את הבורר נגד כיוון השעון כדי לדלג לתחילת הקטע/קובץ הנוכחי.

## N חזרה

כדי לחזור על השמעת קטע/קובץ, לחץ לחיצה קצרה על "RPT/RDM" במהלך השמעת הקטע/קובץ.

## P סריקה

לחץ על "SCAN/A.S" כדי להשמיע את 10 השניות הראשונות בכל קטע/קובץ. לחץ על הכפתור שוב כדי לבטל את מצב הסריקה.

## R בחירת תיקיות (MP3/WMA/ACC)

כדי לבחור בתיקייה הבאה, לחץ לחיצה קצרה על "▲". כדי לחזור לתיקייה הקודמת, לחץ לחיצה קצרה על "▼".

לגבי פעולות נוספות, עיין במדריך תפעול הרכב.

כדי לשמוע צלילים מנגן שמע נייד דרך הרמקולים של הרכב, חבר את הנגן לשקע השמע ולחץ על "CD/AUX" בלוח ההפעלה של מערכת השמע.

כדי לשמוע צלילים מהתקן אחסון iPod®/ USB דרך הרמקולים של הרכב, חבר את ההתקן לשקע ה-USB ולחץ על "CD/AUX" בלוח ההפעלה של מערכת השמע.  
שקע השמע / מחבר ה-USB נמצא בתוך תא האחסון בקונסולה.

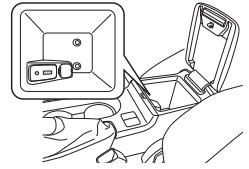

iPod® הוא סימן רשום של חברת Apple Inc.

### כפתורי בקרת מערכת השמע (אם קיימת)

**MODE** : לחץ כדי לבחור את מצב השמע הרצוי. (FM, AM, CD, AUX וכדומה)  
לחץ על כפתור זה במשך יותר מ-1.5 שניות כדי להוריד את עוצמת השמע לאפס (השתקה).

✓ / ∨ לחץ כדי לחפש תחנת רדיו ניתנת לקליטה במצב רדיו. לחץ כדי לדלג לערוץ הבא במצב נגן תקליטורים.

+ / - לחץ כדי לכוון את עוצמת השמע.

לפרטים על דגמים עם מערכת דיבורית וללא מערכת דיבורית, עיין במדריך תפעול הרכב.



דגמים עם מערכת דיבורית

## אביזרים

### שעון וצג מידע

#### 1 שעון:

כדי לכוון את השעה, לחץ על הכפתור "+" או על הכפתור "-".

#### 2 צג מידע:

מציג את הטמפרטורה החיצונית, צריכת הדלק הרגעית וצריכת הדלק הממוצעת.



### מחזיק ספלים

#### מחזיק כוסות של הנוסע הקדמי:

מחזיק כוסות אחד או יותר מובנה בקונסולה המרכזית, ליד ידית בלם החניה.



קדמי

### שקעי מתח לאביזרים

שקעי מתח לאביזרים נמצאים מתחת למערכת בקרת האקלים ובקונסולה המרכזית.

מתח חשמלי מהמצבר (12 וולט) קיים בכל השקעים כשמתג ההתנעה במצב "ACC" או "ON".



בקונסולה המרכזית (אם קיים)



מתחת למתגי מיזוג האוויר

אסור לגרור רכב מדגמי הנעה כפולה AWD כשהגלגלים הקדמיים מורמים מן הקרקע בעוד האחוריים על הקרקע, או כשהגלגלים האחוריים מורמים והקדמיים על הקרקע.  
הדבר יגרום לסחרור גלגלי הרכב או להרס הדיפרנציאל המרכזי.

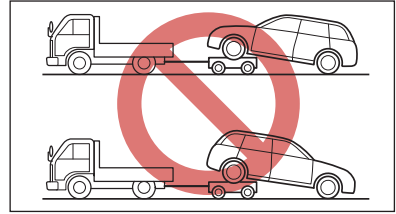

הדרך הטובה ביותר להוביל את הרכב היא באמצעות משאית בעלת משטח העמסה.

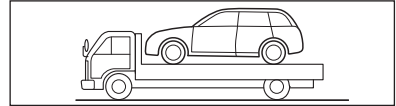

### גלגל חלופי ומגבה

- 1 מגבה ותיבת כלים
  - 2 ידית מגבה
  - 3 גלגל חלופי (דגמי בנזין)
  - 4 וו גרירה
- הכלים מאוחסנים מתחת לרצפת תא המטען.

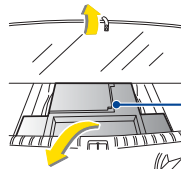

דגמים שונים הם בעלי ערכת תיקון נקרים במקום גלגל חלופי. בעת השימוש בערכת תיקון הנקרים, עיין בפרק 9 במדריך תפעול הרכב.

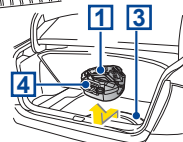

דלתות 4  
(דגמי בנזין)

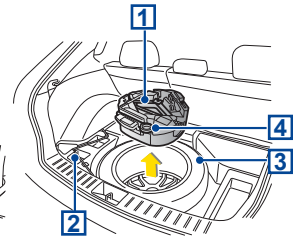

דלתות 5  
(דגמי בנזין)

## אחזקה

כדי לשמור על הרכב במצב פעולה תקין ולהבטיח את הביצועים בכל עת, יש לבצע את הטיפולים המומלצים בהתאם לתוכנית התחזוקה. למידע על פריטי התחזוקה ותדירות הטיפולים, עיין במדריך תפעול הרכב.  
כמו כן אנו ממליצים לך לבדוק בעצמך את הרכב פעם ביום כדי שהשימוש ברכב יהיה נוח יותר.  
בדוק את הרכב בהתאם לפרק 11 במדריך תפעול הרכב.

### תיאור תא המנוע

- 1 מיכל נוזל בלמים
- 2 מיכל נוזל שטיפת שמש
- 3 מיכל נוזל קירור
- 4 מדיד מפלס שמן מנוע
- 5 פיית מילוי שמן מנוע
- 6 מיכל נוזל הגה כוח



עבור כלי רכב בעלי מנוע דיזל, עיין במדריך תפעול הרכב.

[www.subaru.co.il](http://www.subaru.co.il)

## פרטים להתקשרות

יפנאוטו חברה ישראלית לרכב בע"מ

מח' השירות

רחוב המנופים 12, אזור התעשייה

ת.ד. 2046 הרצליה 46120

טלפון: 09-9611001 פקס: 09-9611011

המידע, המפרטים, האיורים והצילומים בחוברת זו הם אלו התקפים בזמן הפרסום. אנו שומרים לעצמנו את הזכות לשנות את המפרטים והתכנון בכל עת ללא הודעה מוקדמת וללא התחייבות לבצע את אותם שינויים בכלי רכב שכבר נמכרו. מרכז שירות מורשה סובארו שלך הוא המקור הטוב ביותר למידע העדכני ביותר. למידע מפורט על התפעול והבטיחות, עיין במדריך תפעול הרכב.